

# RAPID 10BX/20EX

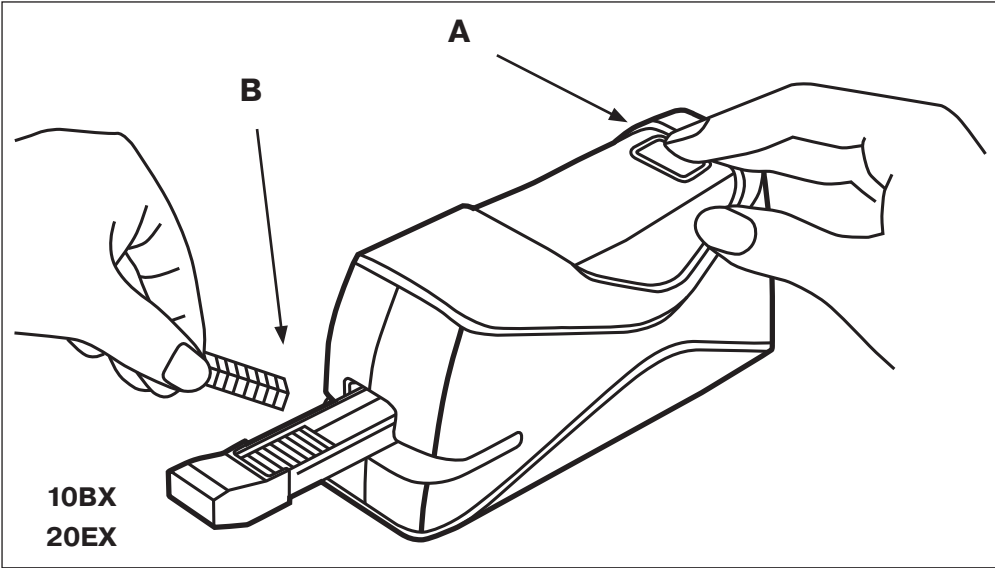

- GB** Operator's manual
- DE** Bedienungsanleitung
- F** Guide d'utilisation
- NL** Gebruikershandleiding
- E** Instrucciones
- I** Istruzioni per l'uso
- P** Instruções de operação
- DK** Brugsanvisning
- N** Bruksanvisning
- SE** Bruksanvisning
- FIN** Käyttöohje
- EST** Kasutusjuhend
- LV** Lietošanas pamācība
- LT** Naudojimo instrukcija
- PL** Instrukcja obsługi
- CZ** Návod k použití
- SK** Návod na použitie
- H** Használati útmutató
- RO** Instrucțiune de folosire
- RUS** Инструкция по эксплуатации
- UA** Інструкція з експлуатації
- KAZ** Қолдану туралы нұсқаулары
- TR** Kullanım Kılavuzu
- GR** Οδηγίες Χρήσης

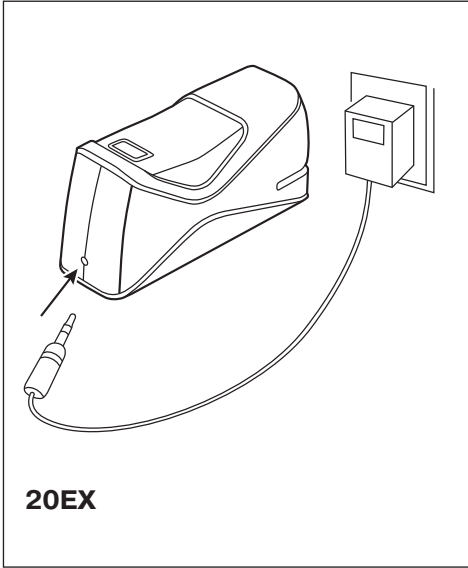
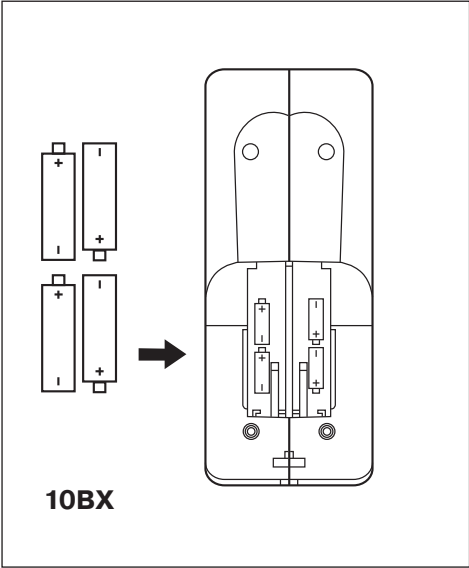

# GB

## Model: Rapid 10BX

- Batteries (not included):  
See marking underneath the stapler

## Model: Rapid 20EX

- AC/DC adapter: Use only adapter according to marking underneath the stapler
- The last two letters in the adapter type designation depends on region



### WARNING!

**HAZARDOUS MOVING PARTS  
KEEP FINGERS AND OTHER  
BODY PARTS AWAY**



Use Rapid Standard staples 24/6 or 26/6. Open magazine by pressing the "OPEN/RELEASE" button (A).

- In case of a jam, solve the problem by pressing the "OPEN/RELEASE" button (A).
  - The magazine opens, the paper set is released and the jammed staple can be removed.
  - Be careful not to damage the staple slot in the magazine front end (B).
- Maximum continuous stapling speed: 20/minute
- Noise level 79,5 dBA

# F

## Modèle: Rapid 10BX

- Piles (non incluses) : voir indication sous l'agrafeuse

## Modèle : Rapid 20EX

- Adaptateur AC/DC : utiliser seulement le type d'adaptateur indiqué sous l'agrafeuse
- Les deux dernières lettres de l'adaptateur dépendent de la région



### ATTENTION!

**Eloignez vos doigts des parties  
amovibles !**



Utilisez les agrafes Rapid Standard 24/6 ou 26/6. Ouvrir le magasin en pressant le bouton "OPEN/RELEASE" (A)

- En cas de bourrage, ouvrir en pressant le bouton "OPEN/RELEASE" (A)
  - Lorsque le magasin est ouvert, le papier est libéré et l'agrafe bloquée peut être retirée.
  - Attention à ne pas endommager la sortie des agrafes à l'avant du magasin (B).
- Vitesse d'agrafage maximale en continu : 20/minute
- niveau sonore 79,5 dBA

# D

## Modell: Rapid 10BX

- Batterien (nicht im Lieferumfang enthalten): Siehe Information auf der Unterseite des Heftgeräts

## Modell: Rapid 20EX

- AC/DC Netzteil: Bitte nur das auf der Unterseite des Heftgeräts genannte Netzteil verwenden
- Die letzten zwei Buchstaben in der Bezeichnung des Netzteiltyps sind unterschiedlich je nach Land



### Warnhinweis!

**Gefahr durch die sich bewegenden Teile - Finger und andere Körperteile davon fernhalten**



Bitte Rapid Standard Heftklammern 24/6 oder 26/6 verwenden. Öffnen des Magazins durch drücken des Knopfes „OPEN/RELEASE“ (A).

- Falls es zu einem Klammerstau kommen sollte, diesen durch Drücken des Knopfes „OPEN/RELEASE“ (A) lösen
  - Das Magazin öffnet sich, das Papier löst sich und die verklebte Klammer kann entfernt werden
  - Bitte darauf achten, den Klammerschlitz an der Magazinvorderseite (B) nicht zu beschädigen
- Maximale fortlaufende Heftgeschwindigkeit: 20 Heftungen pro Minute
- Lautstärke: 79,5 dBA

# NL

## Model: Rapid 10BX

- Batterijen (niet meegeleverd): Zie aanduiding aan onderzijde nietmachine

## Model: Rapid 20EX

- AC/DC adapter: gebruik alleen de adapter die aan onderzijde van de nietmachine wordt aangeduid.
- De laatste twee letters van het type adapter zijn regio afhankelijk.



### WAARSCHUWING!

**GEVAARLIJKE BEWEGENDE ONDERDELEN, PAS OP VOOR VINGERS EN ANDERE LICHAAMSDELEN**



Gebruik Rapid Standard nietjes 24/6 of 26/6. Open het nietjesmagazijn door op de „OPEN/RELEASE“ knop te drukken (A).

- Druk, in geval van storing, op de „OPEN/RELEASE“ knop (A) om het probleem op te lossen.
- Het nietjesmagazijn opent, het papier komt los en het vastgelopen nietje kan worden verwijderd.
- Wees voorzichtig, breng geen schade toe aan de nietmond aan de voorzijde van het nietjesmagazijn (B).
- Maximale continue nietsnelheid: 20/minuut
- Geluidsniveau 79,5 dBA

# E

## Modelo: Rapid 10BX

- Pilas (no incluidas): Mire cómo debajo de la grapadora

## Modelo: Rapid 20EX

- Adaptador de AC / DC: Use sólo el adaptador de acuerdo con la indicación que hay debajo de la grapadora
- Las dos últimas letras de la denominación de tipo adaptador depende de la región



### ¡ATENCIÓN!

**RIESGO DE PIEZAS MÓVILES. MANTENGA LOS DEDOS Y OTRAS PARTES DEL CUERPO ALEJADAS**



Utilice grapas Rapid Standard 24/6 o 26/6.

Abra el cargador de las grapas pulsando el botón (A) "OPEN/RELEASE"

- En caso de atasco, resuélvalo pulsando el botón (A) "OPEN/RELEASE".
- El cargador se abre, el papel queda liberado y puede quitar la grapa atascada.
- Tenga cuidado de no estropear la ranura de las grapas en la parte frontal del cargador (B).
- Velocidad máxima de grapado continuado: 20/minuto
- Nivel de ruido de 79,5 decibelios

# P

## Modelo: Rapid 10BX

- Pilhas (não incluídas): Verificar como, na base do agrafador

## Modelo: Rapid 20EX

- Transformador AC / DC: Use apenas o transformador conforme indicado na base do agrafador
- As duas últimas letras da denominação do tipo de transformador varia em função da região



### ATENÇÃO!

**RIESGO DE PEÇAS MÓVEIS. MANTENHA OS DEDOS OU OTRAS PARTES DO CORPO AFASTADAS**



Utilize agrafes Rapid Standard 24/6 ou 26/6. Abra o carregador premindo o botão (A)

- Em caso de prisão, a remoção faz-se premindo o botão (A) "OPEN/RELEASE".
- O carregador abre-se, o papel fica desbloqueado e pode-se extrair o agrafe preso.
- Atenção para não danificar a „ranhura“ dos agrafes na parte frontal do carregador (B)
- Velocidade máxima em continuado: 20/minuto
- Nivel de ruido de 79,5 decibéis

# I

## Modelo: Rapid 10BX

- Batterie (non incluse): Vedi simbologia nella parte inferiori della cucitrice

## Modelo: Rapid 20EX

- Alimentatore AC / DC: Usa l'alimentatore solo come indicato nella simbologia presente nella parte inferiore della cucitrice
- Le ultime due lettere della denominazione del tipo di adattatore dipendono dalla regione



### ATTENZIONE!

**RIESCHIO DI PARTI MOBILI. MANTENERE A DISTANZA DI SICUREZZA DITA E ALTRE PARTI DEL CORPO**



Utilizza punti Rapid standard 24/6 o 26/6. Aprire il magazzino premendo il tasto „OPEN/RELEASE“ (A).

- In caso di inceppamento, risolvere il problema premendo il tasto (A) "OPEN/RELEASE"
- Il magazzino si apre, i documenti vengono rilasciati e il punto inceppato può essere rimosso.
- Fate attenzione a non danneggiare i binari per l'inserimento dei punti presenti nella parte frontale del magazzino (B).
- Velocità massima di cucitura continua: 20/minuto
- Livello di rumore: 79,5 dBA

# DK

## Model: Rapid 10BX

- Batterier (ikke inkluderet): Se mærkning under hæftemaskinen

## Model: Rapid 20EX

- AC / DC-adapter: Brug kun adapter i henhold til mærkning under hæftemaskinen
- De to sidste bogstaver i adapterens typebetegnelse er afhængig af regionen



### ADVARSEL!

**FARLIGE BEVÆGELIGE DELE HOLD FINGRE OG ANDRE LEGEMSDLE VÆK**



Brug Rapid Standard hæfteklammer 24/6 eller 26/6. Åben magasin ved at trykke på „OPEN / RELEASE“-knappen (A).

- I tilfælde af at hæfteklammen sætter sig fast, løs problemet ved at trykke på "OPEN / RELEASE"-knappen (A).
- Magasinet åbnes, papirsættet frigøres, og den fastklemte hæfteklamme kan fjernes.
- Vær forsigtig med ikke at beskadige hæfteslot på magasin-frontenden (B).
- Maksimal kontinuerlig hæftningshastighed: 20/minut
- Støjniveau 79,5 dBA

# N

## Modell: Rapid 10BX

- Batterier (ikke inkludert): Se merking på stiftmaskinens underside

## Modell: Rapid 20EX

- AC/DC adapter: Bruk kun adapter i henhold til merking på stiftmaskinens underside
- De to siste bokstavene i typebetegnelsen på adapter avhenger av region



### ADVARSEL!

**FARLIGE, BEVEGERLIGE DELER.  
HOLD FINGRE ELLER ANDRE  
KROPPSDELER UNNA**



Bruk Rapid Standard stift 24/6 eller 26/6. Åpne stiftemagasinet ved å trykke på „OPEN/RELEASE“ knappen (A).

- I tilfelle stiftestopp, løs problemet med å åpne stiftemagasinet (A).
- Magasinet åpnes, og den ødelagte stiften kan fjernes.
- Vær forsiktig så du ikke ødelegger stiftkanalen fremst i stiftemagasinet (B).
- Maksimum hastighet ved fortløpende stifting: 20/minutt.
- Støynivå 79,5 dBA.

# FIN

## Malli: Rapid 10BX

- Paristot (ei sis. pakkaukseen): Katso merkintä nitojan alta

## Malli: Rapid 20EX

- AC/DC adapteri: Käytä ainoastaan adapteria, joka on mainittu nitojan alla
- Adapterin kaksi viimeistä kirjainta ovat sen tyyppimerkintä



### VAROITUS!

**VAARALLISIA LIIKKUVIA OSIA,  
PIDÄ SORMET JA MUUT  
RUUMIINOSAT POIS**



Käytä Rapid Standard 24/6 ja 26/6 niittejä. Avaa niittilipas painamalla „OPEN/RELEASE“ painiketta (A).

- Mikäli nidonta jumittuu, paina „OPEN/RELEASE“ painiketta (A).
- Niittilipas aukeaa, paperin asetus vapautuu ja jumittunut niitti voidaan ottaa pois.
- Varo vaurioittamasta lippaan etuosassa olevia muita niittejä.
- Suurin jatkuva nitomisnopeus: 20/minuutti
- Melutaso 79,5 dBA

# S

## Model: Rapid 10BX

- Batterier (medfølger ej): Se märkning under häftapparaten

## Model: Rapid 20EX

- AC/DC-adapter: Använd endast adapter enligt märkning under häftapparaten
- De två sista bokstäverna i adapterns typbeteckning är beroende på region



### WARNING!

**FARLIGA RÖRLIGA DELAR - HÅLL  
FINGRAR OCH ANDRA  
KROPPSDELAR PÅ AVSTÅND**



Använd Rapid Standardklammer 24/6 eller 26/6. Öppna magasinet genom att trycka på „OPEN / RELEASE“-knappen (A).

- I händelse av en fastnad häftklammer, lös problemet genom att trycka på „OPEN / RELEASE“-knappen (A).
- Magasinet öppnas, dokumentet kan frigöras och häftklammern som fastnat kan avlägsnas.
- Var noga med att inte skada häftklammerspåret i magasinets framkant (B).
- Maximal kontinuerlig häftningshastighet: 20/minut
- Ljudnivå 79,5 dBA

# EST

## Mudel: Rapid 10BX

- Patareid (ei kuulu komplekti): Vaata tähist klammerdaja alt

## Model: Rapid 20EX

- AC / DC adapter: Kasutage ainult sobivat adapterit. Vaata tähist klammerdaja alt
- Kaks viimast tähte tähistavad adapteri tüübitähist sõltuvalt piirkonnast



### HOIATUS!

**OHTLIK! LIIKUVAD OSAD, VAHELE-  
JÄÄMISE OHT. HOIDKE SÕRMED  
JA MUUD KEHAOSAD EEMAL.**



Kasutage klambreid Rapid Standard 24/6 või 26/6. Avage magazin vajutades "OPEN/RELEASE" nupule (A).

- Klambri kinni kiilumisel lahendage olukord vajutades "OPEN/RELEASE" nupule (A)
- Magazin avaneb, eemaldage paber ja kinni kiilunud klamber
- Olge ettevaatlik, et mitte kahjustada klambriava, mis asub magasinis ees (B)
- Maksimaalne pideva klammerdamise kiirus: 20/minutis
- Mürataso 79,5 dBA

# LV

## Modelis: Rapid 10BX

- Baterijas (nav iekļautas): Skat marķējumu zem skavotāja

## Modelis: Rapid 20EX

- AC/DC adapters: izmantojiet adapteru tikai saskaņā ar marķējumu zem skavotāja
- Pēdējie divi burti uz adaptera tipa atkarīgi no reģiona



### UZMANĪBU!

**SATUR BĪSTAMAS KUSTĪGAS  
DETAĻAS UZMANIET PIRKSTUS  
UN CĪTAS ĶERMEŅA DAĻAS**



Izmantojiet Rapid Standard skavas 24/6 vai 26/6. Atvēriet skavu nodalījumu, nospiežot „OPEN / release” pogu (A).

- Papīra iestrēgšanas gadījumā, atrisiniet problēmu, nospiežot „OPEN / release” pogu (A).
- Nodalījums atveras, papīra viete tiek atbrīvota, un iestrēgušo skavu var izņemt.
- Esiet uzmanīgi, lai nesabojātu skavu spraugu nodalījuma priekšējā galā (B).
- Maksimālās nepārtrauktās skavošanas ātrums: 20/minutē
- Skaņas līmenis 79,5 dBA

# PL

## Model: Rapid 10BX

- Baterie (zestaw nie zawiera baterii): Patrz spód zszywacza

## Model: Rapid 20EX

- Zasilacz AC/DC: Używaj zasilacza zgodnie z oznaczeniem na spodzie zszywacza
- Dwie ostatnie litery w oznaczeniu typu zasilacza zależą od regionu



### UWAGA!

**NIE ZBLIŻAJ PALCÓW I INNYCH  
CZĘŚCI CIAŁA DO NIEBEZPIECZ-  
NYCH RUCHOMYCH CZĘŚCI**



Używaj zszywek Rapid Standard 24/6 lub 26/6. Otwieraj magazynek poprzez naciśnięcie przycisku „OPEN/RELEASE” (A).

- W przypadku zacięcia rozwiąż problem poprzez naciśnięcie przycisku „OPEN/RELEASE” (A).
- Magazynek otworzy się, uwolni zacięty papier i umożliwi usunięcie zaciętej zszywki.
- Uważaj, aby nie uszkodzić zszywkami wysuwanej części magazynku (B).
- Maksymalna ciągła prędkość zszywania: 20/minuta
- Poziom hałasu 79,5 dBA

# LT

## Modelis: Rapid 10BX

- Elementai (pakuotėje nėra): Žiūrėti žymėjimą segiklio apačioje

## Modelis: Rapid 20EX

- Įtampos adapteris: Naudokite tik adapterį, kurio tipas nurodytas segiklio apačioje
- Dvi paskutinės raidės adapterio specifikacijoje priklauso nuo regiono



### DĖMESIO!

**PAVOJINGOS JUDANČIOS DALYS  
LAIKYKITE PIRŠTUS IR KITAS  
KŪNO DALIS ATOKIAU**



Naudokite Rapid Standart 24/6 arba 26/6 tipo sąsagėles. Atidarykite sąsagėlių dėtuovą paspausdami „OPEN/RELEASE” mygtuką (A)

- Užstrigus, išsprendite problemą paspausdami „OPEN/RELEASE” mygtuką (A)
- Sąsagėlių dėtuovas atsidarys ir galėsite išimti užstrigusią sąsagėlę
- Būkite atsargūs ir nepažeiskite sąsagėlių dėtuovo priekinės dalies (B)
- Maksimalus segimo greitis : 20/per minutę
- Triukšmo lygis 79,5 dBA

# CZ

## Mobilní elektrická sešivačka Rapid Fixativ 10BX

- Napájení pomocí baterií (nejsou součástí balení): Více informací na spodní straně sešivačky

## Stolní elektrická sešivačka Rapid Fixativ 20EX

- Napájení pomocí adaptéru: Používejte pouze adaptéry dle označení na spodní straně sešivačky
- Poslední dvě písmena označení adaptéru se mohou lišit s ohledem na region



### VAROVÁNÍ!

**NEBEZPEČNĚ POHYBLIVÉ  
SOUČÁSTKY, RIZIKO PORANĚNÍ  
PRSTŮ A DALŠÍCH ČÁSTÍ TĚLA**



Používejte drátky Rapid Standard 24/6 a nebo 26/6. Pro otevření zásobníku zmáčkněte tlačítko „OPEN/RELEASE” (A).

- V případě zaseknutí, zmáčkněte tlačítko „OPEN/RELEASE” (A).
- Dojde k vysunutí zásobníku drátků a tím k uvolnění papíru, případně zaseknutý drátek, bude možné odstranit.
- Dbejte opatrnosti při odstraňování drátků, aby nebyl poškozen jejich zásobník (B).
- Maximální rychlost sešívání je 20 sešití za minutu
- Hlučnost 79,5 dBA

# SK

## Mobilná elektrická zošivačka Rapid Fixativ 10BX

- Napájanie pomocou batérií (nie sú súčasťou balenia):  
Viac informácií na spodnej strane zošivačky

## Stolná elektrická zošivačka Rapid Fixativ 20EX

- Napájanie pomocou adaptéra: Používajte iba adaptér podľa označenia na spodnej strane zošivačky
- Posledné dve písmená označenia adaptéra sa môžu líšiť s ohľadom na región



### VAROVANIE!

**NEBEZPEČNÉ POHYBLIVÉ  
SÚČASŤKY, RIZIKO PORANENIA  
PRSTOV A ĎALŠÍCH ČASŤÍ TEĽA**



Používajte spinky Rapid Standard 24/6 a alebo 26/6. Pre otvorenie zásobníka stlačte tlačidlo „OPEN / RELEASE“ (A)

- V prípade zaseknutia, stlačte tlačidlo „OPEN / RELEASE“ (A)
- Dôjde k vysunutiu zásobníka spiniiek a tým k uvoľneniu papiera, prípadne zaseknuté spinky, bude možné odstrániť.
- Dbajte na opatrnosť pri odstraňovaní spiniiek, aby nebol poškodený ich zásobník (B)
- Maximálna rýchlosť zošívania je 20 zošitie za minútu
- Hlučnosť 79,5 dBA

# RO

## Model: Rapid 10BX

- Baterii (nu sunt incluse): consultați indicațiile de pe baza capsatorului.

## Model: Rapid 20EX

- Adaptor AC/DC: folosiți numai adaptorul potrivit, indicat pe baza capsatorului.
- Ultimele două litere din denumirea tipului de adaptor diferă în funcție de regiune.



### AVERTISMENT!

**COMPONENTE ÎN MIȘCARE PERICULOASE! NU INTRODUCEȚI DEGETELE SAU ALTE PĂRȚI ALE CORPULUI.**



Folosiți capse Rapid Standard 24/6 sau 26/6 pentru a beneficia de garanție. Deschideți magazia de capse prin apăsarea butonului „OPEN/RELEASE“ (A).

- În cazul unui blocaj, puteți debloca aparatul prin apăsarea butonului „OPEN/RELEASE“ (A).
- Magazia de capse se deschide, hârtia este eliberată și capsele blocate pot fi îndepărtate.
- Aveți grijă să nu deteriorați fanta de bază din partea din față a magaziei de capse (B).
- Viteză maximă de capsare continuă:  
20 de capsări/minut
- Nivel de zgomot: 79,5 dB

# H

## Model: Rapid 10BX

- Elemek: (a csomagolás nem tartalmazza): lásd a tűzőgép alján található jelölést!

## Model: Rapid 20EX

- AC/DC adapter: kizárólag a tűzőgép alján feltüntetett adapterrel használható.
- Az adapter típusára utaló jelzés utolsó 2 betűjegye a régiót jelöli.



### FIGYELEM!

**VESZÉLYES MOZGÓ  
ALKATRÉSZEK. TARTSA TÁVOL  
UJJAIT ÉS EGYÉB TESTRÉSZEIT!**



Rapid 24/6 és 26/6 tűzőkapoccsal használható. Nyissa ki a tárat az „OPEN/RELEASE” gombra kattintva (A).

- Elakadás esetén, kérjük, nyomja meg az OPEN/RELEASE gombot (A)!
- A kapocstartó rekesz kinyitását követően az elakadt kapocs könnyen elátváltható.
- Kérjük, ügyeljen arra, hogy a tűzőgép bemeneti, lapadagoló nyílása (B) ne sérüljön!
- Max. folyamatos tűzési sebesség: 20 lap/perc
- Zajszint: 79,5 dbA

# RUS

## Модель: Rapid 10BX

- Аккумуляторы (не входят в комплект): см. маркировку на нижней поверхности степлера

## Модель: Rapid 20EX

- Блок питания: используйте только тот блок питания, тип которого указан на нижней поверхности степлера
- Две последние буквы в наименовании типа адаптера зависят от региона



### ВНИМАНИЕ!

**ОПАСНЫЕ ДВИЖУЩИЕСЯ ЧАСТИ! БЕРЕГИТЕ ПАЛЬЦЫ И ДРУГИЕ ЧАСТИ ТЕЛА!**



Используйте скобы Rapid Standard 24/6 или 26/6. Откройте магазин, нажав кнопку „OPEN/RELEASE” (ОТКРЫТЬ) (A).

- Для устранения застревания скоб нажмите кнопку „OPEN/RELEASE” (A).
- Магазин откроется, держатель бумаги будет разблокирован, и вы сможете извлечь застрявшую скобу.
- Не повредите отверстие для скоб в передней части магазина (B).
- Максимальная скорость непрерывной прошивки:  
20 скоб/мин.
- Уровень шума 79,5 дБА

# UA

## Μοδελύ: Rapid 10BX

- Ακкумуляτορες (не входят в комплект): см. маркировку на нижней поверхности степлера

## Μοδελύ: Rapid 20EX

- Блок питания: используйте только тот блок питания, тип которого указан на нижней поверхности степлера
- Две последние буквы в наименовании типа адаптера зависят от региона



### ВНИМАНИЕ!

**ОПАСНЫЕ ДВИЖУЩИЕСЯ ЧАСТИ! БЕРЕГИТЕ ПАЛЬЦЫ И ДРУГИЕ ЧАСТИ ТЕЛА!**



Используйте скобы Rapid Standard 24/6 или 26/6. Откройте магазин, нажав кнопку "OPEN/RELEASE" (ОТКРЫТЬ) (A).

- Для устранения застревания скоб нажмите кнопку "OPEN/RELEASE" (A).
- Магазин откроется, держатель бумаги будет разблокирован, и вы сможете извлечь застрявшую скобу.
- Не повредите отверстие для скоб в передней части магазина (B).
- Максимальная скорость непрерывной прошивки: 20 скоб/мин.
- Уровень шума 79,5 дБА

# TR

## Model: Rapid 10BX

- Piller (pakete dahil değil): Zimbanın altındaki işarete bakınız.

## Model: Rapid 20EX

- AC/DC adaptör: Adaptörü sadece zimbanın altındaki işarete göre kullanınız.
- Adaptör tipi göstergesinde son 2 harf bölgeye göre değişiklik gösterir.



### UYARI!

**TEHLİKELİ HAREKETLİ PARÇALAR. PARMAKLARI VE DİĞER VÜCUT KISIMLARINI UZAK TUTUN.**



Rapid standart zimba telleri, 24/6 veya 26/6, ile kullanınız. İç mekanizmayı "OPEN/RELEASE" butonuna (A) basarak açınız.

- Sıkışma halinde, problemi, "OPEN/RELEASE" butonuna basarak (A) çözünüz.
- İç mekanizmayı açtığınızda kağıt kendiliğinden çıkar. Sonra sıkışan zimba telini çıkarabilirsiniz.
- Mekanizmanın ön kısmındaki (B) zimba slotuna zarar vermeye dikkat edin.
- Maksimum devamlı zimbalama hızı: 20/dakika
- Gürültü düzeyi 79,5 dBA

# KAZ

## Μοδελύ: Rapid 10BX

- Аккумуляторлар (жинаққа кірмейді): Степлердің төменгі бетіндегі ақпаратты қараңыз

## Μοδελύ: Rapid 20EX

- Қуат блогы: типі степлердің төменгі бетінде көрсетілген қуат блогын ғана қолданыңыз
- Адаптер типінің атауындағы соңғы екі әріп аймақтан тәуелді



### HAZAR AUDARЫŪЫZ!

**ҚАУІПТІ ЖЫЛЖЫМАЛЫ БӨЛІКТЕРІ! САУСАҚТАРЫŪЫЗ БЕН ДЕНЕŪІЗДІŪІ БАСҚА МҮШЕЛЕРІН ҚОРҒАŪЫЗ !**



Rapid Standard 24/6 немесе 26/6 қапсырмаларын қолданыңыз. "OPEN/RELEASE" (АШУ) (A) түймесін басып, қорапты ашыңыз.

- Қапсырманың кептелуі үшін "OPEN/RELEASE" (A) түймесін басыңыз.
- Қорап ашылады, қағаз ұстағышы блокталады және кептелген қапсырманы ала аласыз.
- Қораптың алдыңғы бөлігіндегі қапсырмаға арналған тесікті зақымдамаңыз (B).
- Үздіксіз тесіктің ең жоғары жылдамдығы: 20 қапсырма/мин.
- 79,5 дБА шу деңгейі

# GR

## Model: Rapid 10BX

- Μπαταρίες (δεν περιλαμβάνονται): Δείτε κάτωθεν του προϊόντος

## Model: Rapid 20EX

- AC/DC adapter: Χρησιμοποιήστε μόνο με βάση τη σήμανση κάτωθεν του προϊόντος
- Τα τελευταία δύο γράμματα στον τύπο του αντάπτορα εξαρτώνται από την περιοχή



### ΠΡΟΣΟΧΗ!

**ΕΠΙΚΙΝΔΥΝΑ ΚΙΝΟΥΜΕΝΑ ΜΕΡΗ ΚΡΑΤΗΣΤΕ ΤΑ ΧΕΡΙΑ/ΣΩΜΑ ΣΑΣ ΜΑΚΡΙΑ**



Χρησιμοποιήστε σύρματα Rapid Standard 24/6 ή 26/6. Ανοίξτε τον γεμιστήρα πατώντας το κουμπί "OPEN/RELEASE" (A).

- Σε περίπτωση εμπλοκής πατήστε το κουμπί "OPEN/RELEASE" (A).
- Ο γεμιστήρας ανοίγει, το χαρτί ελευθερώνεται και μπορείτε να αφαιρέσετε το σώμα.
- Προσέξτε μην χαλάσετε τον μηχανισμό συρμάτων έμπροσθεν (B).
- Μέγιστη συνεχόμενη ταχύτητα συρραφής: 20/λεπτό
- Επίπεδο θορύβου 79,5 dBA